

VICTORY KAMYONET AÇIK KASA TEKNİK BİLGİLER *

SCH1030D-BEV1 Tek Kabin Kamyonet

Koltuklar	2 koltuk
Araç boyutu (Uzunluk-Genişlik-Yükseklik)	4840*1635*1875
Diğer Sistem ve performans parametresi *	
GVW (brüt araç ağırlığı)	2505 (kg)
Net Ağırlığı	1315 (kg)
Yük	1040 (kg)
Ön İz	1390 (mm)
Arka İz	1435 (mm)
Dingil açıklığı	3050 (mm)
Lastik özellikleri	175R14LT
Pil Gücü	41.86 kWh
Pil Türü	Lityum demir fosfat pil (LFP)
Motor Gücü	30-60 (kw)
Motor Torku	80-200 (Nm)
Motor Tipi	Sabit mıknatıslı senkron motor
Motor Çekiş	Arkadan çekiş
Elektrikli araç sürüş menzili	260 (km)
Azami hız	90 (km/s)
Yapılandırma *	
Merkezi kontrol ekranı	Var
Ön Disk ve arka kampanalı fren	Var
Ön kapı elektrikli camları	Var
Ön sis farları	Var
Yüksek fren lambaları	Var
LED gündüz farları	Var
Çok fonksiyonlu direksiyon	Var
Çelik jantlar	Var
Sıcak hava PTC, Çakmak	Var
Çift Hava Yastığı	Var
AC Klima	Var
ABS+EBD	Var
Arka radar / Geri vites radarı	Var
Merkezi kilit - Ön kapı/Orta kapı	Var
Elektrikli direksiyon	Var
Şarj ve Diğer Teknik Bilgiler *	
Şarj Cihazı ve Kapasitesi (DC Hızlı / AC Yavaş)	1 saat 40 dakika / 7-10 saat
Şarj tipi:	CCS2 Type2 Euro
AC Voltaj	380V
DC Voltaj	220V
Rejeneratif sistem	Var
Asgari Yerden yükseklik	180-190 mm
Tırmanılabilirlik	%25-28%
SCH1030S-BEV Çift Kabin Kamyonet	
Net Ağırlığı	1395 (kg)
Yük	960 (kg)

VICTORY KAMYONET AÇIK KASA GÖRSELLER *



* Distribütör burada yazan teknik bilgi ve görselleri değiştirebilir ve değiştirme hakkını saklı tutar. 31/07/2023

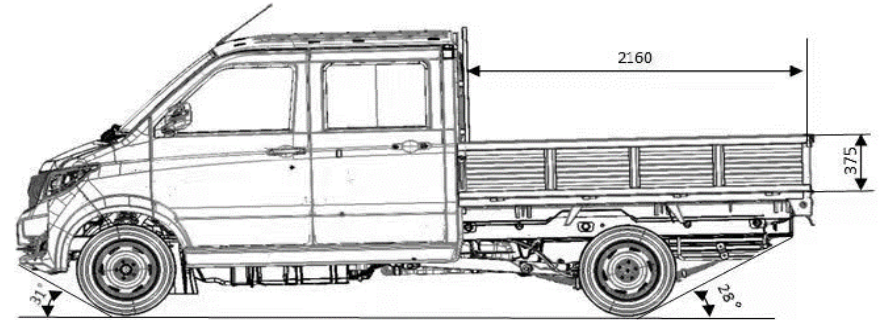
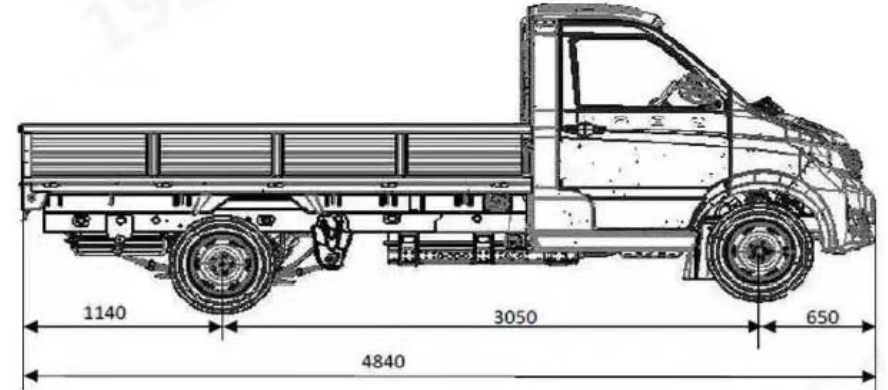
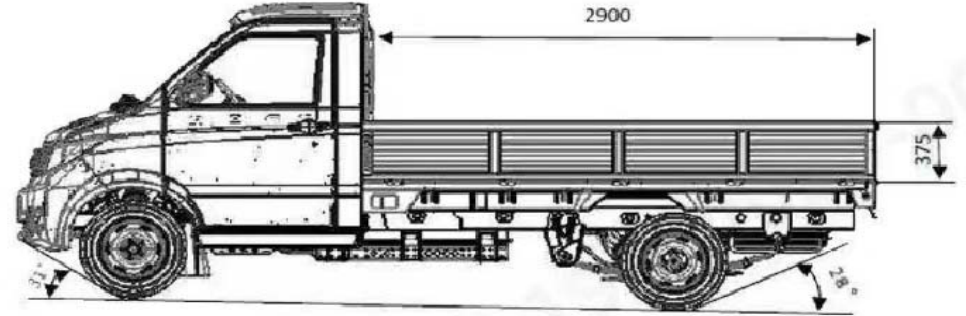
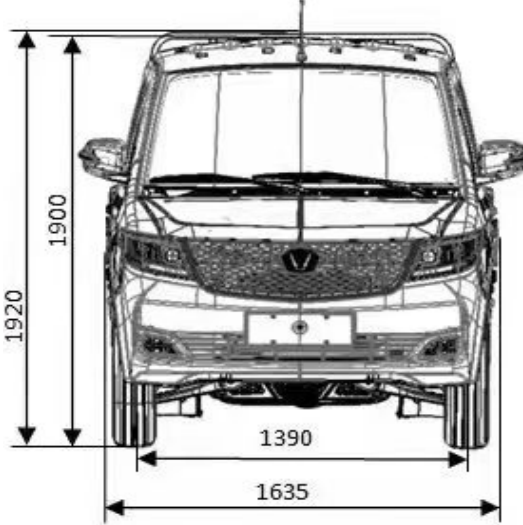
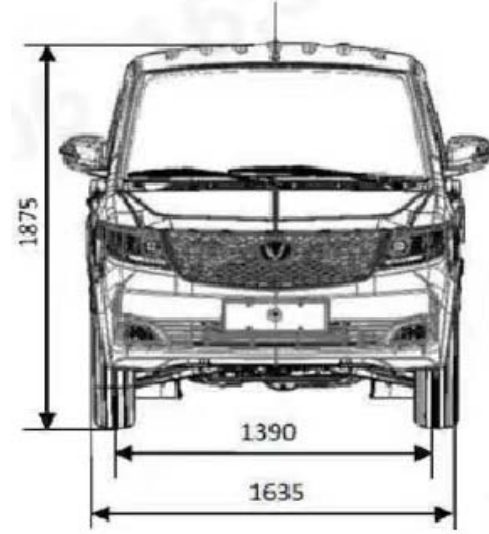
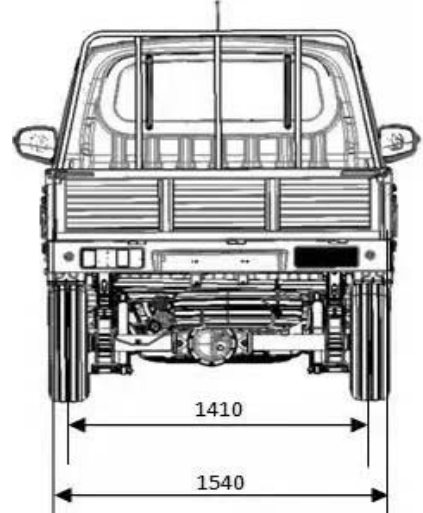
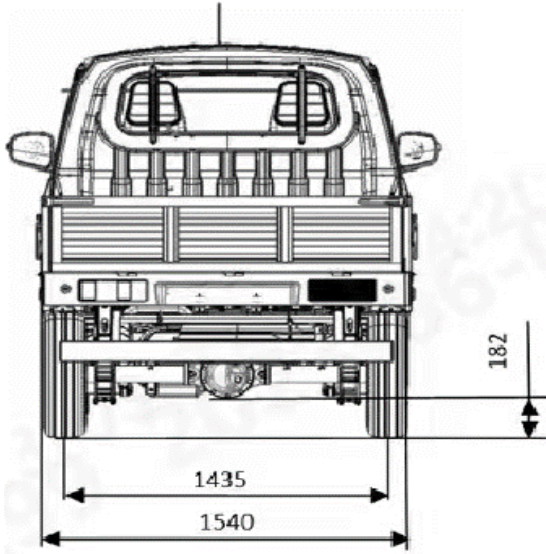

* Distribütör burada yazan teknik bilgi ve görselleri deęiřtirebilir ve deęiřtirme hakkını saklı tutar. 31/07/2023

Türkiye Distribütörü
TERRA POWER

WOWWCN
"Avrupa'nın 2. el arabasıdır!"

Victory Auto